



Designa CONNECT GATE XL 600

Design ambizioso, abbinato a una tecnica di comando all'avanguardia, per una barriera affidabile a risparmio energetico.

Questa robusta barriera di alta qualità è stata sviluppata, in linea con le più recenti norme, specificatamente per i sistemi di gestione parcheggi ed è versatile nell'impiego.

CARATTERISTICHE

- Per barriere con braccio fino a 6,3 m di lunghezza
- Apertura/Chiusura standard in 4 secondi
- Velocità di apertura e chiusura regolabili
- Centralina barriera compatta con molteplici possibilità di configurazione
- Innovativa tecnologia del motore dalla massima efficienza energetica
- Diverse interfacce per la moderna tecnologia di controllo
- Funzione Boost per il riconoscimento di veicoli con altezza elevata dal suolo, Ad esempio, SUV o veicoli con rimorchio
- Display TFT a colori (18,5") per la visualizzazione di contenuti digitali
- Di facile manutenzione grazie alla struttura modulare
- Facilità di montaggio e installazione
- Approvazione per utilizzare a forti correnti d'aria
- Per tutti i modelli di auto sul mercato

EQUIPAGGIAMENTO DI BASE

Custodia

- Massima protezione dalla corrosione
- Struttura estremamente stabile

Unità di azionamento

- Servomotore brushless in corrente continua, resistente all'usura, robusto e non richiedente manutenzione
- Elevata efficienza energetica
- Eccellente longevità
- Motore e trasmissione all'interno di un'unità compatta
- Tempo di reazione ridotto
- Inversione del movimento in caso di urto
- Velocità di apertura e chiusura regolabili

Braccio della barriera

- Braccio della barriera standard, montato a destra, lunghezza braccio: 4,3 m, 5,3 m, 6,3 m
- Supporto oscillante o appoggio fisso necessari per barriere con braccio a partire dai 4 m di lunghezza (opzionale)

CENTRALINA BARRIERA

- Interfacce per le moderne tecnologie di comando
- Rilevatore a spira di induzione a doppio canale integrato
- Semplice parametrizzazione tramite pulsanti di comando o tool di configurazione via PC
- Ampie possibilità di configurazione
- Selezione automatica della frequenza dei rilevatori
- Funzione Boost (ASB) per l'incremento automatico della sensibilità per il riconoscimento di veicoli con altezza elevata dal suolo
- Possibilità di configurare il tipo di comportamento in caso di caduta di tensione:
 - La barriera rimane in posizione chiusa e bloccata
 - La barriera rimane in posizione chiusa ma sbloccata

OPZIONI

- Braccio della barriera montato a sinistra
- Supporto oscillante o appoggio fisso
- Bloccaggio appoggio elettromeccanico con centralina
- Barriera fotoelettrica, riflettore o sensore ottico
- Display TFT a colori (18,5") per la visualizzazione di contenuti digitali, ad es. evoluzione dinamica dei prezzi, dati occupazione, informazioni sui percorsi o pubblicità
- Sensore a ultrasuoni
- Interruttore a chiave
- Interruttore chiamata vigili del fuoco
- Rilevatore a spire induttive esterno a due canali
- Telecomando
- 2 terminali di controllo opzionali su una barriera, per l'utilizzo di una barriera su due terminali di controllo
- Riscaldamento a regolazione termostatica
- Protezione da sovratensioni
- Montaggio di un relè
- Luce di segnalazione a LED rossa
- Lampeggiatore a LED giallo
- Lampeggiatore a LED rosso
- Verniciatura speciale
- Staffa o montante paracolpi
- Telaio di base/kit di montaggio

VERSIONE

- Corpo della custodia, sportello della custodia e copertura in acciaio inossidabile 1.4016, telaio di base in acciaio inossidabile 1.4301 (V2A), esterno e interno resistente alle intemperie con rivestimento ottenuto mediante polverizzazione
- Corpo e sportello della custodia: RAL 7012 (grigio basalto), RAL 9016 (bianco traffico)
- Copertura: RAL 9005 (nero intenso)

FIGURA, DIMENSIONI IN MM

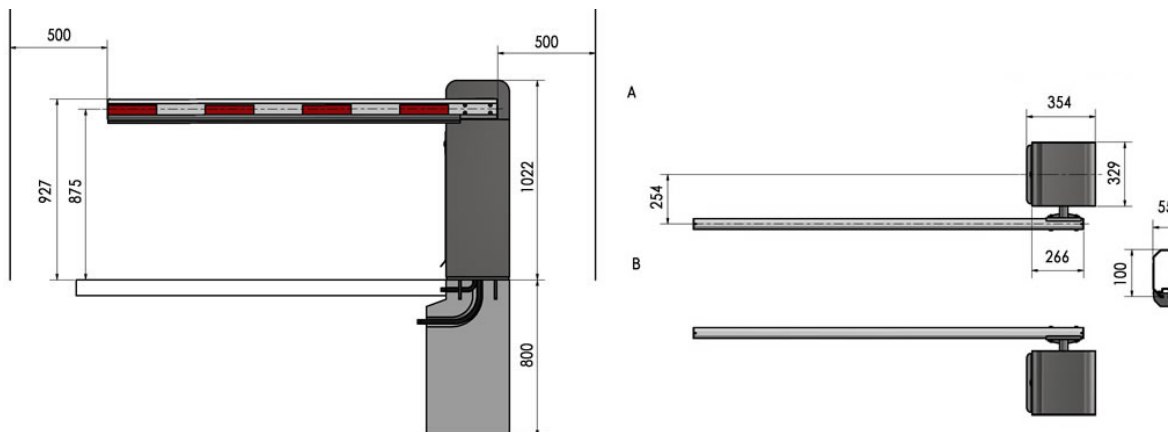

- Sportello della custodia protetto tramite serratura a cilindro
- Braccio della barriera in profilato d'alluminio ottagonale, resistente alle intemperie, con rivestimento bianco, strisce catarifrangenti rosse, bordo inferiore con protezione ammortizzante

DATI TECNICI

- Tipo: GATE2-P4000
- Tensione di alimentazione: 100-240 V AC, 50/60 Hz
- Assorbimento di corrente: (tensione di alimentazione 230 V AC, 50 Hz): 0,25 A
- Assorbimento di corrente con riscaldamento attivato: max. 6 A
- Potenza assorbita (tensione di alimentazione 230 V AC 50 Hz): max. 25 W
- Potenza assorbita con riscaldamento attivato: 500 W
- Forma di rete: sistema TN-S
- Prefusibile: max. 16 A
- Sezione di collegamento: max. 2,5 mm²
- Tipo di collegamento: collegamento con molle intrazione
- Classe di protezione: I
- Tensione di comando: 24 V DC
- Tipo di protezione: IP 54
- Temperatura:
 - In esercizio: da -20 bis a +50 °C
 - Con riscaldamento inserito: da -30 a +50 °C
 - Immagazzinamento: da -30 a +70 °C
- Lunghezza braccio: max. 6,3 m
- Peso: 50 kg senza braccio della barriera
- Dimensioni: vedere fig.

SICUREZZA / DIRETTIVE

- Dichiarazione di conformità CE secondo la direttiva macchine 2006/42/CE, EMC 2014/30/EU e la l'ordinanza sui prodotti da costruzione 305/2011

CONTATTO

DESIGNA Verkehrsleittechnik GmbH
 Faluner Weg 3
 24109 Kiel, Germany
 info@designa.com
 T: +49 (0) 431 5336-0
 F: +49 (0) 431 5336-260